

Bomba de Condensado

Trabajo silencioso,
Fiable y Duradero

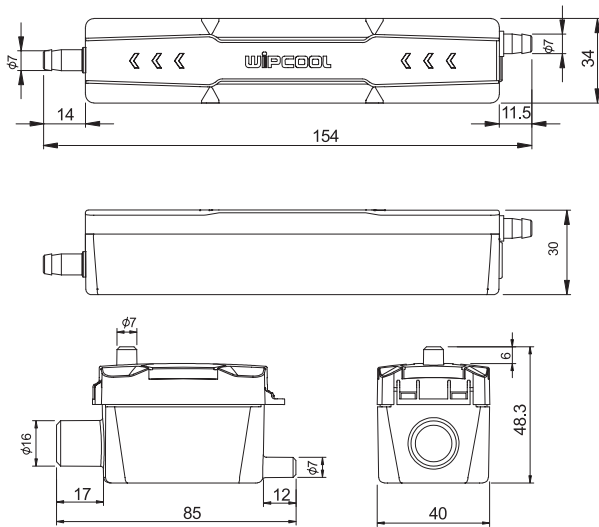

Tasa de flujo

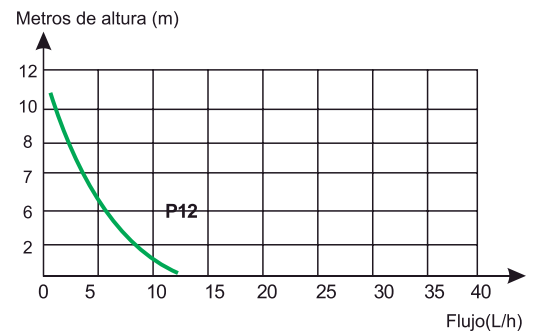

CÓDIGO	MODELO	NOMBRE PRODUCTO
06140031	P12	BOMBA DE CONDENSADO P12 110V-220V, 12 L/H, 30000 BTU

DATOS TÉCNICOS:

Modelo	P12
Voltaje	100V-230V-/50-60Hz
Cabeza de descarga (máx.)	7m (23ft)
Tasa de flujo (máx.)	12L/h(3.2GPH)
Capacidad del tanque	35 ml
Mini Split hasta	30.000btu/hr
Nivel de sonido a 1 m	19dB(A)
Temperatura ambiente.	0°C~50°C

