

Mini Bomba de Condensado

Trabajo silencioso,
Fiable y Duradero

- Diseño súper silencioso, asegura un gran rendimiento.
- Interruptores especiales de seguridad, mejoran la fiabilidad.
- Diseño súper liviano, satisface las necesidades de múltiples aplicaciones.
- A prueba de rocío, uso más seguro.

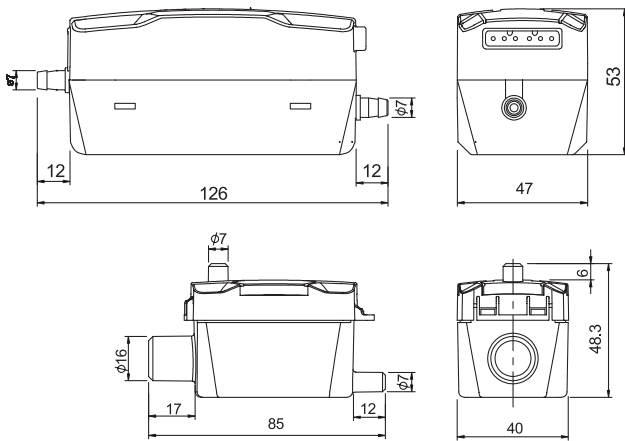

CÓDIGO	MODELO	NOMBRE PRODUCTO
06140032	P16	BOMBA DE CONDENSADO P16 110V-220V, 16 L/H, 30000 BTU
06140034	P32	BOMBA DE CONDENSADO P32 110V-220V, 32L/H, 60000 BTU

Tasa de flujo

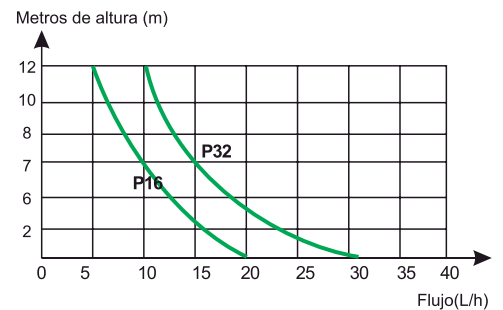

DATOS TÉCNICOS:		
Modelo	P16	P32
Voltaje	100V-230V-/50-60Hz	
Altura de descarga máx.	10m (33ft)	
Succión máx.	2m	
Flujo Max.	16L/h(4.2GPH)	32L/h(8.5GPH)
Capacidad de tanque	35ml	
Para Mini Splits	30,000btu/hr	45,000btu/hr
Nivel sonoro a 1 metro	19dB(A)	21dB(A)
Temperatura ambiental	0°C~50°C	

